

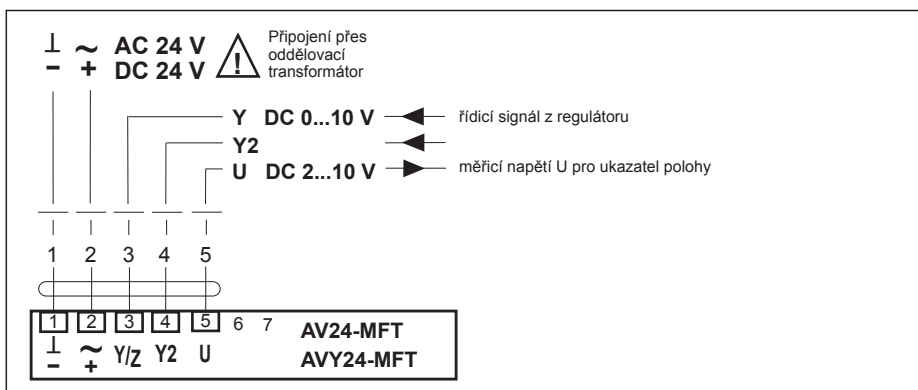

Schéma připojení



Technická data	AV24-MFT	AVY24-MFT
napájecí napětí	AC 24 V 50/60 Hz, DC 24 V	
funkční rozsah	AC 19,2...28,8 V, DC 21,6...28,8 V	
dimenzování	10 VA	
příkon	6 W	
připojení	kabel 1 m, 5 x 0,75 mm ²	
ovládání	DC 0...10 V @ 100 k Ω	
pracovní rozsah	DC 2...10 V pro 0...100 % zdvih	DC 0,5...10 V pro 0...100 % zdvih
zpětné hlášení polohy	DC 2...10 V @ 0,5 mA	DC 0,5...10 V @ 0,5 mA
souběh	\pm 5 %	
zdvih	50 mm	
síla zdvihu	2000 N	
ruční provoz	vnitřní šestihran, samovratný	
rychlé přestavení		•
doba přestavení	150 s	60 s
hladina hluku	max. 35 dB (A)	max. 45 dB (A)
ukazatel polohy	mechanický 20...50 mm zdvih	
ochranná třída	III malé napětí	
krytí	IP54	
teplota okolí	0°...+ 50° C	
skladovací teplota	-40°...+ 80° C	
kontrola vlhkosti	dle EN 60730-1	
EMV	CE dle 89/336/EWG	
třída software A	dle EN 60730-1	
funkce	typ 1 dle EN 60730-1	
údržba	bezúdržbové	
hmotnost	2,9 kg (bez zdvihového ventilu)	

Zdvih. pohony pro 2 a 3 cestné zdvihové ventily DN 65...150

Spojité pohony (AC/DC 24 V)
Ovládání DC 0...10 V

Použití

Přestavování zdvihových ventilů.

Funkce

Ovládání se provádí spojitě normovým řídicím signálem 0...10 V.

Vlastnosti výrobku

Jednoduchá montáž na krček ventilu pomocí jedné spojky. Tvarované spojení mezi táhlem ventilu a zdvihovou hřídelí. Pohon lze na krčku ventilu natáčet o 360°.

Funkční bezpečnost

Pohon je jištěn proti zkratu a přepólování. Zdvih se adaptuje automaticky a je chráněn proti přetížení.

Ruční provoz

Nasazením vnitřního šestihřanného klíče 5 mm a otáčením ve směru hodinových ručiček vyjíždí zdvihová hřídel z pouzdra pohonu (tlačí).

Spolu s ventilem se zvyšuje průtok vody. Zdvihová hřídel drží svou polohu, dokud není přivedeno napájecí napětí (regulátor má první prioritu).

Ukazatel polohy

Na konzole se mechanicky zobrazuje zdvih a maximální zdvih se nastaví automaticky. Pod krytem pohonu se nachází jedna dvoubarevná stavová dioda LED.

Upozornění ohledně bezpečnosti

Zdvihový pohon neobsahuje žádné uživatelem vyměnitelné nebo opravitelné součásti.

Upozornění ohledně dodávky

Konzola je součástí pohonu.

Rozměry

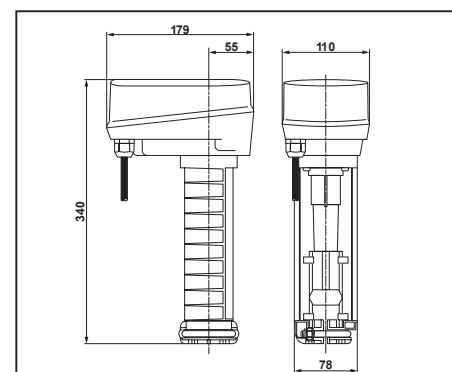

Rozmístění ovládacích prvků NV..-3, AV..-3

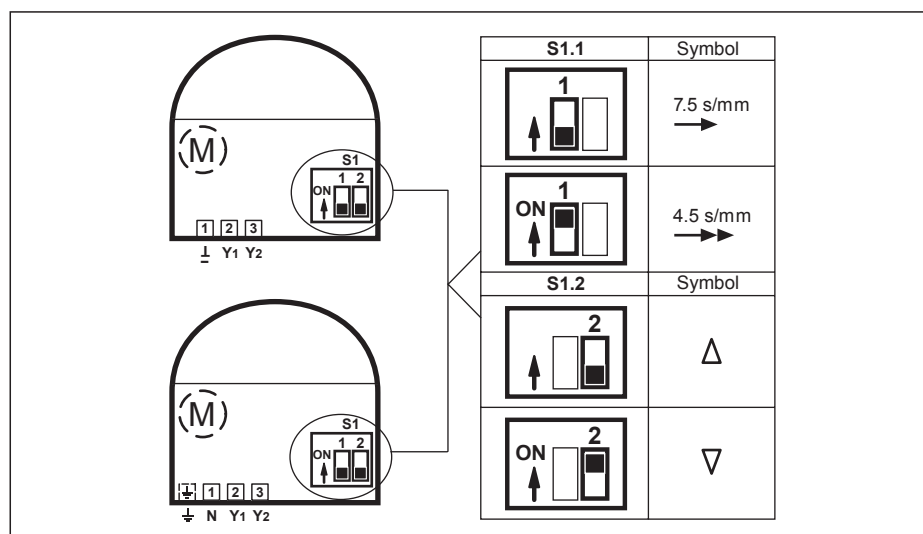

Pod krytem pohonu se nacházejí svorky pro připojení kabelu a ovládací prvek S1.

Z výroby nastavená přestavná doba je 7,5 s/mm. Přepnutím přepínače S1.1 do polohy «ON» sníží se přestavná doba zhruba na polovinu.

Přepínač S1.2 definuje uzavírací bod ventilu. Výrobnímu nastavení odpovídá uzavírací bod nahoře. Přivedením signálu Y1, zdvihová hřídel vyjíždí a ventil se otevírá (při uzavíracím bodě nahoře).

Směr zdvihu hřídele lze obrátit záměnou vodičů Y1 a Y2.

Popis funkcí

Funkce	Popis	Spínač	Symbol	Tučně vtištěný text v tabulce se vztahuje na standardní výrobní nastavení.
Přestavná doba	ve funkci jmenovitého zdvihu odpovídá doba přestavení plnému zdvihu (při 20 mm zdvihu a standardní době přestavení trvá 150 s).	S1.1		
standardní	přestavná doba 7,5 s/mm	OFF	7,5 s/mm →	
rychlá	přestavná doba 3,75 s/mm	ON	3,75 s/mm →→	
Uzavírací bod ventilu	uzavírací bod se nachází v poloze vyjeté nebo zajeté hřídele. Regulační větev ventilu nemá žádný průtok (V = 0%).	S1.2	Symbol	Provedení
nahoře	zdvihová hřídel je zajata v pohonu a táhlo ventilu je vyjeto z armatury.	OFF	△	
dole	zdvihová hřídel je vyjeta z pohonu a táhlo ventilu je zajeto do armatury.	ON	▽	

Rozložení ovládacích prvků NV../AV.. multifunkční

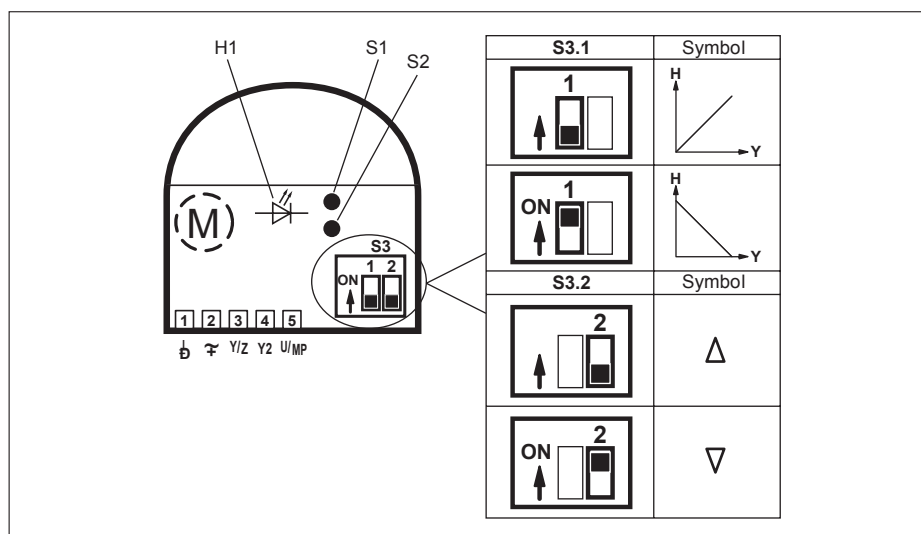

Pod krytem pohonu se nacházejí svorky pro připojení kabelu a ovládací prvky S1, S2, S3 a kontrolka LED H1.

Přepnutím přepínače S3 nebo stisknutím tlačítka S1 a S2 lze pohon jednoduše v místě potřeby konfigurovat, jsou-li změny oproti výrobnímu nastavení.

Popis funkcí

Funkce	Popis	Spínač	Symbol	Tučně vytištěný text v tabulce se vztahuje na standardní výrobní nastavení (závisí na ventilu).
Test	ventil projede plný zdvih při maximální době přestavení a prověří adaptovaný zdvih, zda souhlasí obě koncové polohy (H = 0% a H = 100%).	S1 stisknout		
Init (adapace)	možný zdvih (mezi dvěma mechanickými dorazy ventilu) bude určen jako 100% zdvih a uložen do mikroprocesoru. Řídicí signál a doba přestavení se přizpůsobí tomuto 100% zdvihu.	S2 stisknout		
Směr zdvihu	průběh směru zdvihu k řídicímu signálu	S3.1	Symbol	Provedení
přímo	0% řídicí signál odpovídá 0% zpětnému hlášení polohy (podle zvoleného uzavíracího bodu je zdvihová hřídel vyjetá nebo zajatá).	OFF		
inverzní	0% řídicí signál odpovídá 100% zpětnému hlášení polohy (podle zvoleného uzavíracího bodu je zdvihová hřídel vyjetá nebo zajatá).	ON		
Uzavírací bod ventilu	uzavírací bod se nachází v poloze zajeté nebo vyjeté zdvihové hřídele. Regulační větev ventilu nemá žádný průtok.	S3.2	Symbol	Provedení
nahoře	zdvihová hřídel je zajata v pohonu, a táhlo ventilu je vyjeto z armatury. Zpětné hlášení polohy ukazuje v přímém směru zdvihu 0%. Standardní nastavení u ventilů H4..B, H5..B, H6..N, H7..N.	OFF		
dole	zdvihová hřídel je vyjetá z pohonu, a táhlo ventilu je zajeto v armatuře. Zpětné hlášení polohy ukazuje v přímém směru zdvihu 0%. Standardní nastavení u ventilů H6..S.	ON		

Nastavení přepínače S3 a tlačítka S2 směji provádět pouze autorizovaní odborníci.

1) podle zvoleného typu havarijní funkce NVF24-MFT-T nebo NVF24-MFT-E-T je elektrický uzavírací bod identický s polohou hřídele pohonu bez proudu nebo opačný. Podle provedení ventilu a požadované funkce NO (ventil bez napětí otevřen) nebo NC (ventil bez napětí uzavřen) se zvolí typ pohonu.

Ukazatel LED H1

zelená trvale svítí	pohon pracuje bezchybně
zelená bliká	probíhá test nebo adaptace se synchronizací
červená trvale svítí	došlo k poruše ¹⁾
červená bliká	po každém přerušení napětí (> 2 s). Při dalším uzavření ventilu se automaticky synchronizuje v uzavíracím bodě, a ukazatel LED se změní z červeně blikající na zeleně trvale svítící.
střídavě bliká červená / zelená	adresování z řídicího systému a po stisknutí tlačítka S2 pro adaptaci

Pohon je bezúdržbový. Dvoubarevná kontrolka LED ukazuje okamžitý stav pohonu.

To umožňuje kromě jiného jednoduché uvedení do provozu, pokud je potřeba změnit výrobní nastavení.

¹⁾ Příčiny: špatná montáž pohonu; zablokované táhlo ventilu; žádný namontovaný ventil. Po odstranění výše uvedených bodů je nutné provést novou adaptaci pomocí spínače S2.